



Moje mjesto pod suncem adaptacija prostora, Rijeka

**Ana Boljar, Ida Križaj Leko, Enia Kukoč, Kristijan Mamić,
Marin Nižić, Ariana Sušanj, Damian Sobol Turina**



Moje mjesto pod suncem je program socijalnog uključivanja namijenjen djeci i roditeljima iz obitelji koje žive u lošijim socijalnim i ekonomskim uvjetima. Program pruža sustavnu razvojnu podršku u stjecanju znanja i vještina te omogućava sudjelovanje u aktivnostima koje bi im inače bile nedostupne.



GODINA KONTINUIRANOG RADA



DJECE ŠTIĆENIKA



OBITELJI ŠTIĆENIKA



VOLONTERA



VOLONTERSKIH SATI



RADIONICA



EUROPEAN SOLIDARITY CORPS

Pozdrav svima!

Pišemo vam nakon razgovora s Idom Križaj Leko, koja vas je nominirala za potencijalni 'killer tim' koji bi mogao biti zainteresiran za aplikaciju projekta Solidarity Corps na temu „Kuća za Moje mjesto pod suncem“.

Radi se o tome da se 5 tim mladih perspektivnih stručnjaka angažira oko teme koja ima veliku društvenu vrijednost, i gdje se se može doći do relevantne socijalne promjene.

Vjerujem da ste već čuli za program Moje mjesto pod suncem, koji brine o djeci u lošoj socio-ekonomskoj situaciji, i za njih producira niz edukacija, radionica i pomaže im u svakodnevnom životu, kako bi im se osiguralo djetinjstvo jednakih mogućnosti i što bolji ishod odrastanja.

Konkretno bi se jednogodišnji projekt uhvatio u koštac s ciljem pronalaska realnog prostora za „kuću“ (može biti i stan ili nešto treće) koji se može zagovarački osigurati i onda prenamijeniti/dizajnirati u najbolju moguću soluciju za potrebu MMPS programa.

Uz mentorstvo i podršku tima MMPS, kroz 12 mjeseci tih bi 5 osoba idejno bili arhitekti i dizajneri koji bi imali neponovljivu priliku riješiti realan, gorući problem – što je, kako kaže Ida, jedna od ambicija društveno osviještene arhitekture.

Zadatak sadrži bitan istraživački dio, kao i zagovarački, i nadamo se idejno-izvedbeni u ciljanom ishodu. 😊



EUROPEAN SOLIDARITY CORPS



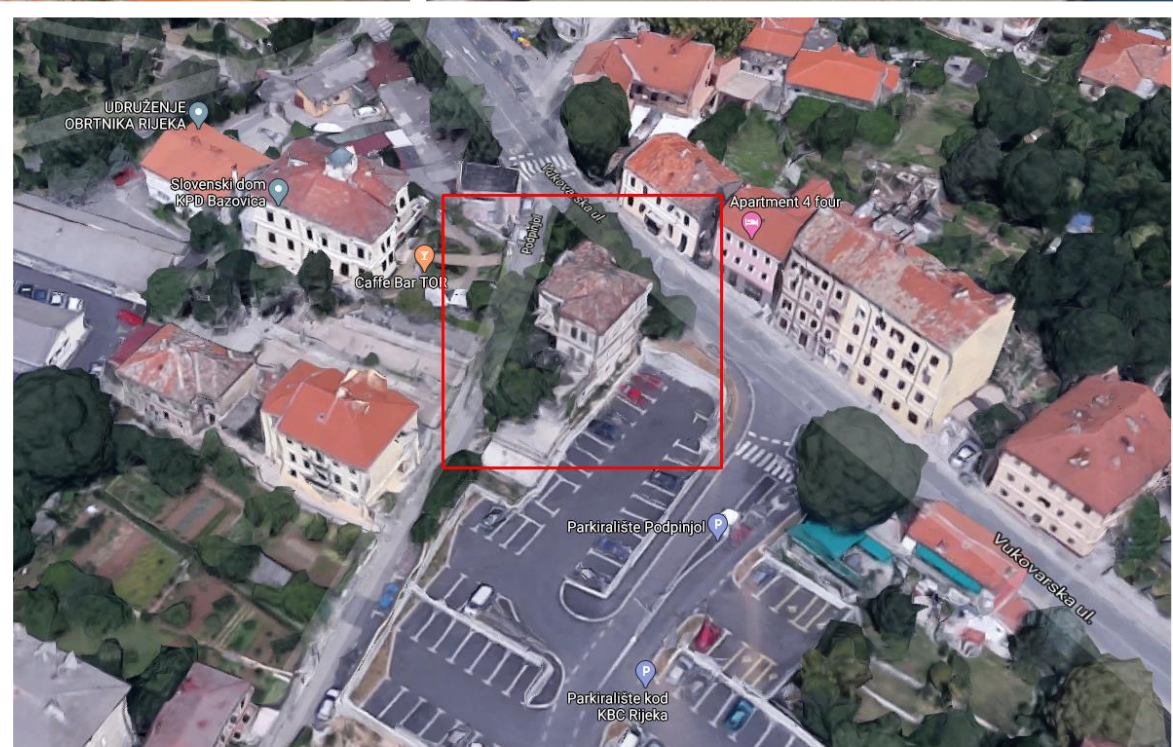

NO	NAZIV	ADRESA	K.Č. / K.O.	OKVIRNA POVRŠINA / m2	VLASNIŠTVO	STANJE LOKACIJE	POTREBNI ZAHVATI	CIJENA (NAJMA, KUPNJE)	KATEGORIJA	NAPOMENA
1	IVEX	Delta 5		300.00	Lučka Uprava	vrlo dobro	sitne preinake	najam: 10.000,0-15.000,0 kn	postojeće	VEĆ REZERVIRANO
2	RIHUB	Ivana Grogovca 1a		1000.00	Grad Rijeka	vrlo dobro	sitne preinake	?	postojeće	SPREŠTIV
3	INDUSTRIJSKA (INA)	Milutina Barača 30	4759 K.O Zamet	500m2	INA	dobro	uređenje prostora	?	postojeće	može, predaleko? kako se može iskoristiti i naseljevanje budućeg programa?
4	DJEČJA KUĆA	Kompleks Benčić	3389 K.O Stari Grad	možda slobodno (radijski prostor)? prizemlje: 300m2 + krov: 100 m2	Grad Rijeka	vrlo dobro	sitne preinake	?	postojeće	zanimljiv prostor, mogućnost uređenja vanjskog dvorišta upit?
5	DALMACIJA VINO	Ružičeva ulica 20	890 K.O Sušak	cca 400 prizemno	Oštrc d.o.o.	upitno	prenamjena, uređenje	najam ?	postojeće	dobra lokacija, pitanje dostupnosti prostora
6	KLJUN (KAFIĆ)	Ul Školjić/Trg Ivana Klobučanica	4573 K.O Stari Grad	max 200m2	državna imovina	upitno	prenamjena, uređenje	najam ?	postojeće	upitna dostupnost i stanje, moguć ogroman najam, dobra lokacija
7	STROSSMAJEROVA IZA KONTA	Strossmeyerova 20	2867 K.O Sušak	100m2 prizemno	JADRAN HOTELI D.D	upitno	uređenje prostora	najam ?	postojeće	MALO, PREGLEDNO I NA LOSO I LOKALIT
8	KRIŽANIĆEVA (NE)	Križanićeva 7	931. K.O Sušak	75m2	privatni vlasnici	dobro	uređenje prostora	3600kn	postojeće	PREVELIKO, BEZ VANJSKOG PROSTORA, PREATRAKTIVNA LOKACIJA ZA JEDNU Ljudsku
9	ROBNA KUĆA VARTEKS	Trg Ivana Koblara 6	4262 K.O Stari Grad	672m2	PBZ nekretnine	dobro	uređenje prostora	?	postojeće	dolazak marne /velika investicija
10	BRANITELJI UGAO	Šetalište A.K. Miošića 6	2277 K.O. Sušak	1075 m2 zgrada	Privatni vlasnici, grad rijeka vlasnik streljane	dobro	uređenje postora	?	postojeće / nadogradnja	dolazak marne /velika investicija
11	BRODOKOMERC NEKRETNINE	Demetrova 8	4774 K.O Stari Grad	324+57m2	Brodkomerc	za rušenje	gradnja	0 / kupovina	novogradnja	
12	BRODOKOMERC SKLADIŠTE	Demetrova 1	1/4779 Ko Star Grad	974.00	Steel Express Holding	ispodprosječno	uređenje prostora	?	Postojeće	
13	EXRIO	Brajčica	01/02/2933 KO Sušak	726.00	Luka PO	odbro	uređenje	?	Postojeće	
14	JANKA POLIĆA KAMOVA 19	JP Kamova 19	3138/1 KO Stari Grad	698.00	Autocommerce, Rektorat	Dobro	sitne preinake	?	Postojeće	čeka se input rektorce / kontaktirati autocommerce
15	LUJZA	Franje Račkog 68	2360, SUŠAK-NOVA	140.00	privatno	dobro	unutamje uređenje komplet	upit vlasniku	postojeće	upit direktno vlasnicima, Enia ima kontakt
16	DOM SINDIKATA	Borisa Kidriča 4	3430, STARI GRAD	906.00	Općinsko Sindikalno Vijeće	dobro	?	najam dijela prostora?	postojeće	potrebno poslati upit o slobodnim prostorima
17	GRAZIANI	Krešimirova 3/A	3296, STARI GRAD	2437.00	PAN TRADING	loše, dugo je prazno	potpuno uređenje dijela prostora	najam dijela prostora?	postojeće	potrebno poslati upit o planovima za zgradu
18	ŽELJEZNIČKA SKLADIŠTA ŽABICA	Borisa Kidriča	3303/1 (ili 3307/2), STARI GRAD	1734.00	Grad Rijeka	dobro	ispitati što sa prostorom iz kojeg izlazi HP	najam dijela prostora?	postojeće	potrebno poslati upit Gradu Rijeci, Pošla navodno izlazi iz tih prostora
19	HŽ kuća, MLAKA	Milutina Barača 1	3268, STARI ZAMET	1215 - 4 gospodarske zgrade	Hrvatske Željeznice	upitno iznutra, izvana za sanaciju	kompletna sanacija	najam kuće?	postojeće	generalni upit za HŽ
20	HOTEL EMIGRANTI	Milutina Barača 5 ?	3325, STARI GRAD	?	METALOGRAFIČKI KOMBINAT - MGK - PACK D.D		prilagodba dijela prostora	najam dijela prostora?	postojeće	vjerojatno je na prodaju u djelo
21	SVJETIONIK MLAKA	Milutina Barača 3	3322/2, STARI GRAD	189 ???	PLOVPUT - PODUZEĆE S.P.O.	jako dobro	prilagodba programu	najam kata?	postojeće	poslati upit poduzeću
22	TANKOVI	Bračka / Zvonimirova	4551/1 ZAMET	11555 (rezervor i okoliš)	INA	upitno, rafinerija u blizini	veće preinake	?	postojeće	najam kata i generalna ideja
23	TOČKA KULB	Luki 17	4861/6 ZAMET	632 (skladišta)	Agraria PPK Zagreb	širi centar, vjv se može dobiti dio vrta na korištenje	vjv veće pregradnje	?	postojeće	
24	NAPUŠTENNA VILA U VUKOVARSKOJ	Vukovarska ul. ?	3194 STARI GRAD	404 (kuća + dvorište)	Šestinski vrh d.o.o.	širi centar, okružena jakim prometom i parkiralištem, mikrosvjetl za sebe	stara kuća koja zahtjeva adaptaciju	?	postojeće	
25	CAMPETO USKA VILA	Ul. Stjepana Vidulica ?	3060/2 STARI GRAD	337 (cijela parcela)	Općina Rijeka	mimi promet, blizu centru uz jaku prometnicu, širi centar, potrebna suglasnost susjeda	preinake	?	postojeće	nedovršena kuća, doima se djelomično naseljena
26	EX RESTORAN KOSOVO	Ul Slavka Cindrića 9	2848/1 SUŠAK	433 (stambena zgrada+dvorište)	četiri privatne osobe		vjv veće pregradnje, moguća nadogradnja	?	postojeće / vjv potrebna nadogradnja	životna lokacija
27	DEZINSEKCIJA (NA MOLO LONGU)	Riva 1	4797 STARI GRAD	oko 700 m2 bruto zgrade	LUKA P.O.	dvina priča, Molo Longo postaje dvorište, puno hodanja	pregradnje	?	postojeće	životna lokacija, teže pristupačna
28	BOČALIŠTE GLAVANOVO	Šetalište XIII divizije 74	4211 SUŠAK	582.00	Grad Rijeka	dobro	rušenje postojećeg objekta, nadogradnja, projekt, dozvole, priključci?	?	nadogradnja / novogradnja	
29	(NOVA GRADNJA) IZNAD KALVARIJE	Šetalište Vladimira Nazora BB (6-8)	3842, 3844, 3846 STARI GRAD	701.00, 681.00, 716.00	Općina Rijeka	prazna parcela	novogradnja, projekt, dozvole, priključci	?	novogradnja	
30	(NOVA GRADNJA) UGAO KOD ZAGRADA	pored Ulice Ivana Dežmana 15	4004/3	220	Grad Rijeka	prazna parcela	novogradnja, projekt, dozvole, priključci	?	novogradnja	
31	DOMUS PORED BUREK KOD BRA.	Ulica Alda Colonella 2	4589/5 STARI GRAD	960.00 (kat)	Mirko Pavičić?	dobro	veće preinake, opremanje	?	postojeće	
32	ULAZ U PROMETNU POLICIJU	Ulica Ciottina 25	3434/5 STARI GRAD	383.00 (kat)	MORH	provjeriti, dugo stoji prazno	veće preinake, opremanje	?	postojeće	kompletirano, treba se nadograđivati i vlasnik je u vlasništvu
33	TVORNIČA SAPUNA	Vodovodna ulica 29	2643/3 STARI GRAD	248	Ardens d.o.o., Rijeka-dio	provjeriti, dugo stoji prazno	veće preinake, opremanje	?	postojeće	
34	PLODINE UPRAVNA ZGRADA	Ružičeva 29	904/1 SUŠAK	1000	Plodine	vrlo dobro	sitne preinake	?	postojeće	
35	KUĆA KALVARIJA	Uspom Buonarroti 8 - 10B	3895/2 STARI GRAD	500	Odjel za kulturu	vrlo dobro	sitne preinake	?	postojeće	
36	CONEX KUĆA	Pod sv, Juljem 31	643/2 SUŠAK	301	Tehno - Šimunaj d.o.o.	vrlo dobro	sitne preinake	?	postojeće	

MMPS









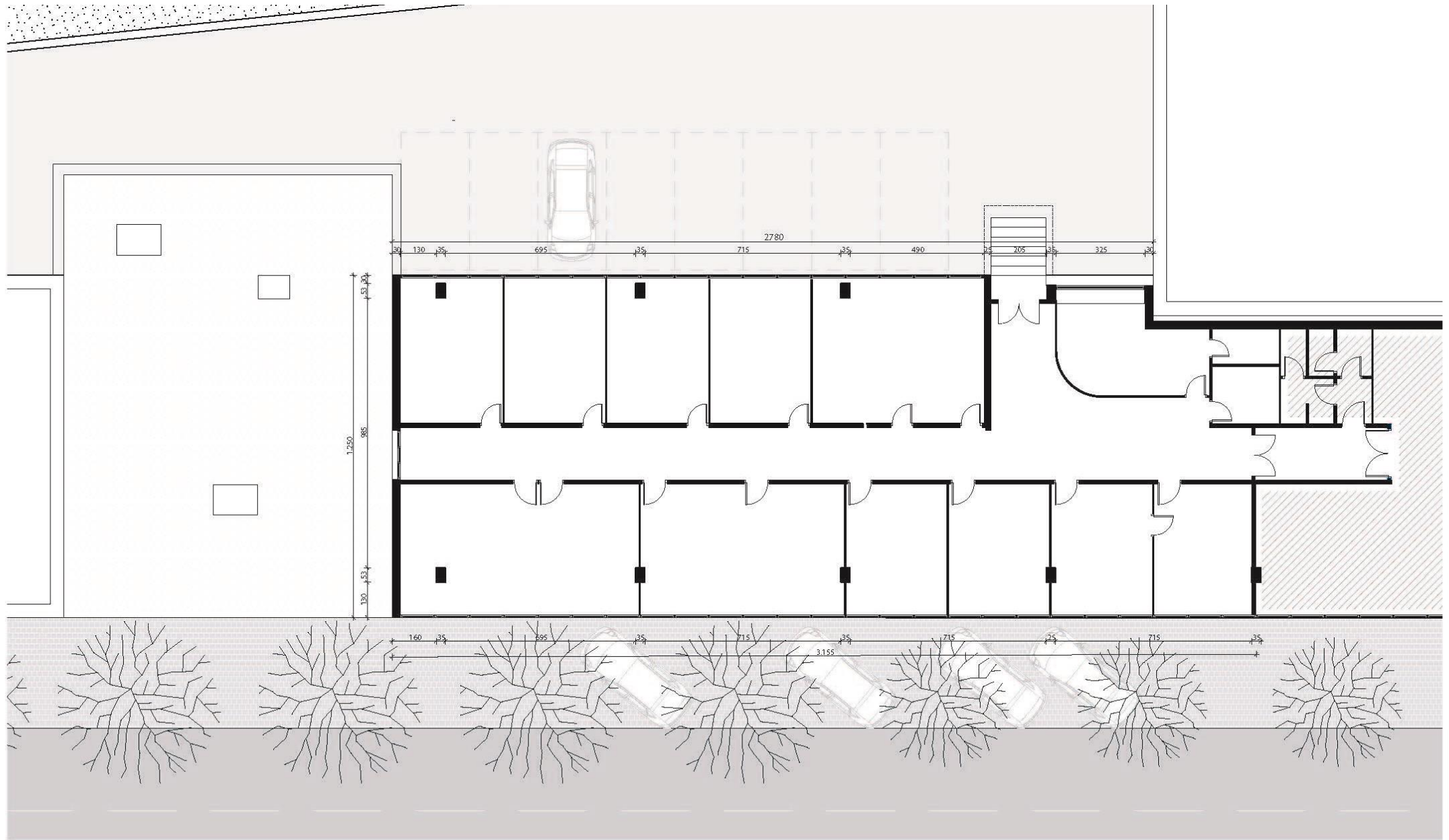

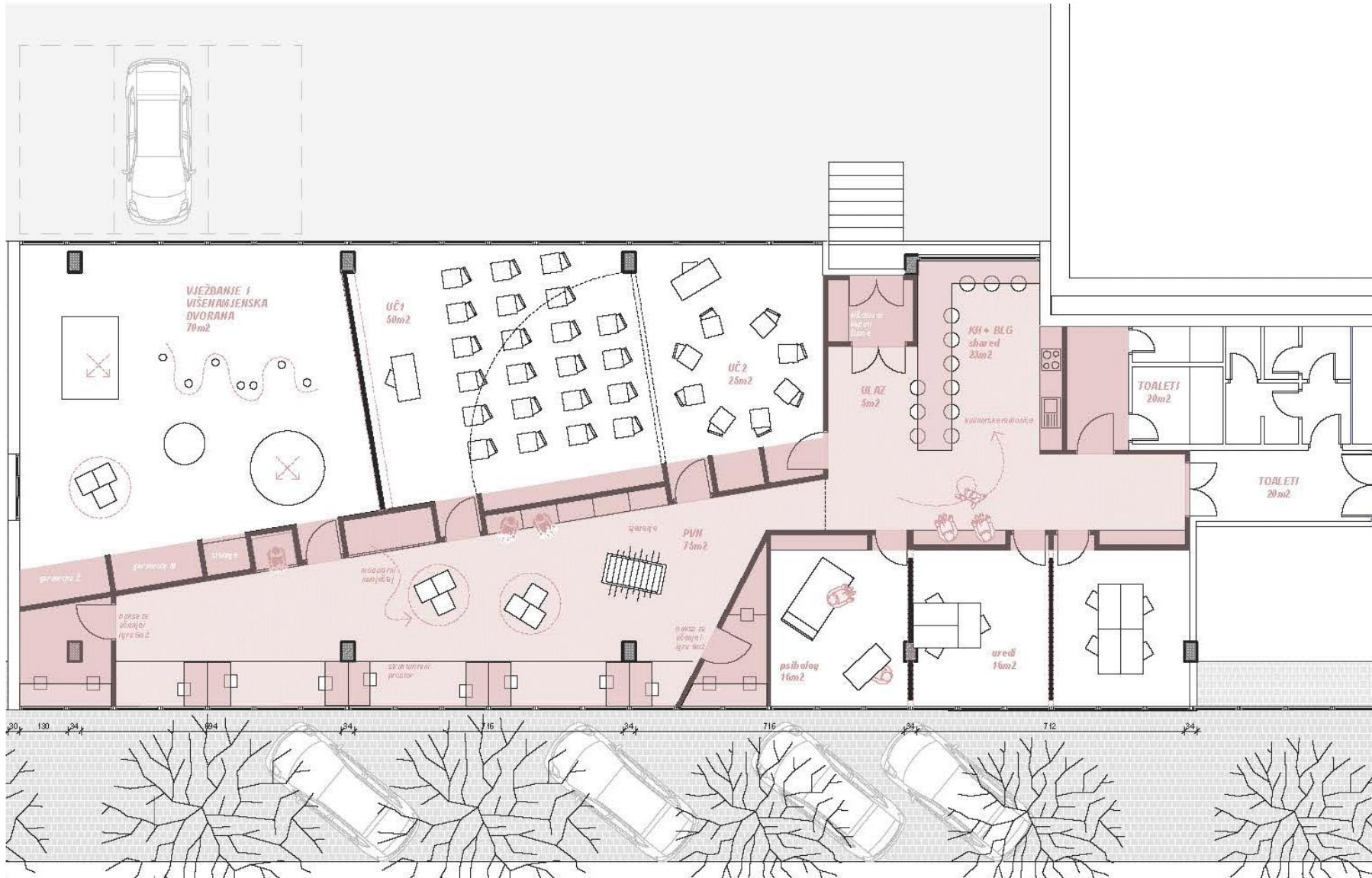

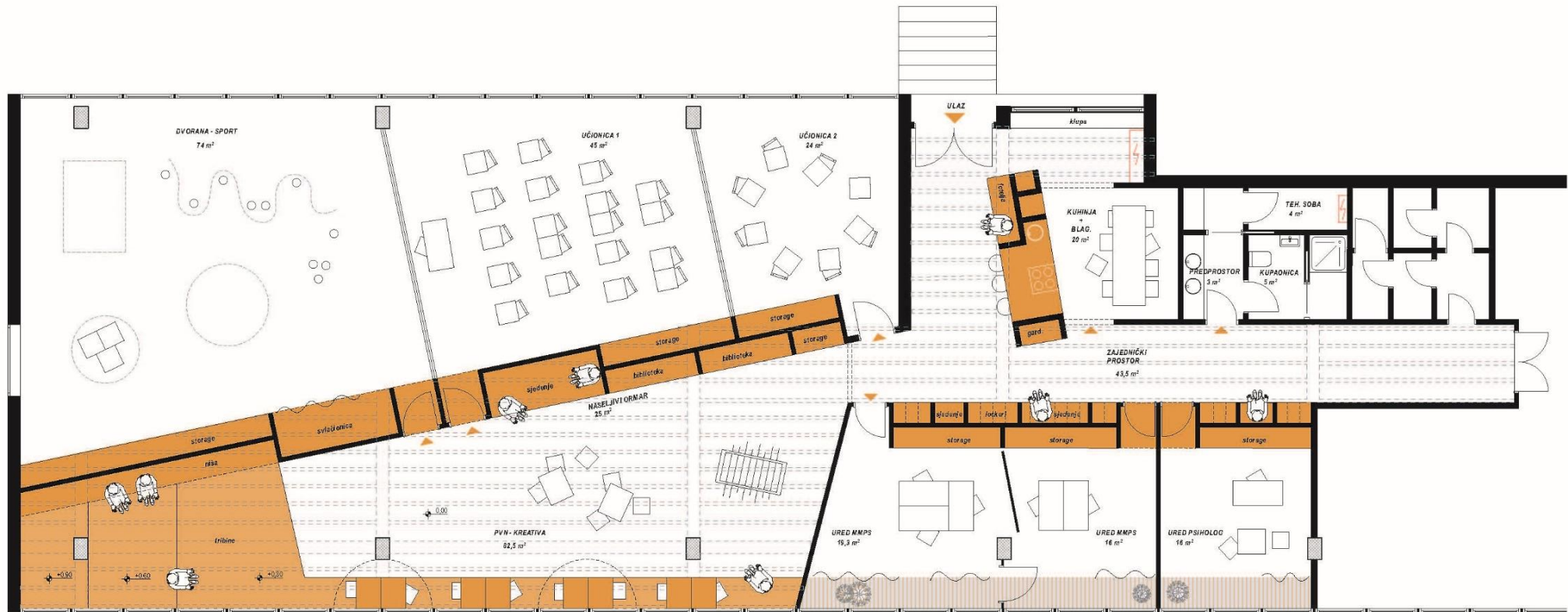

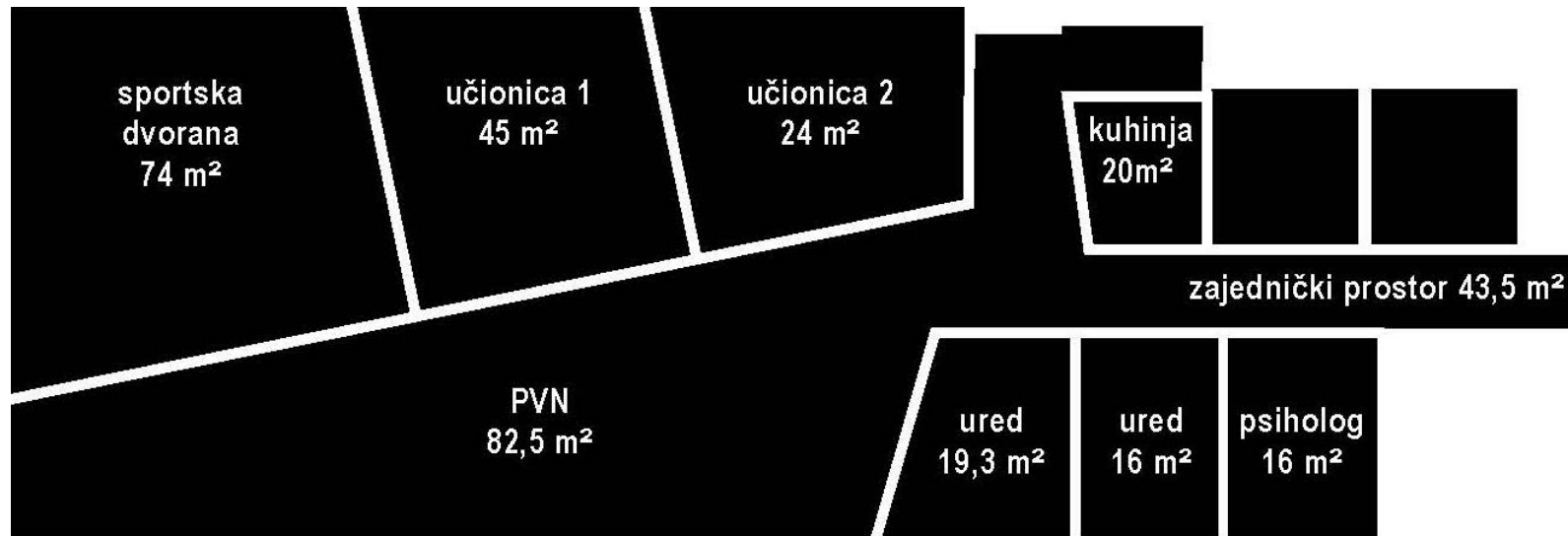

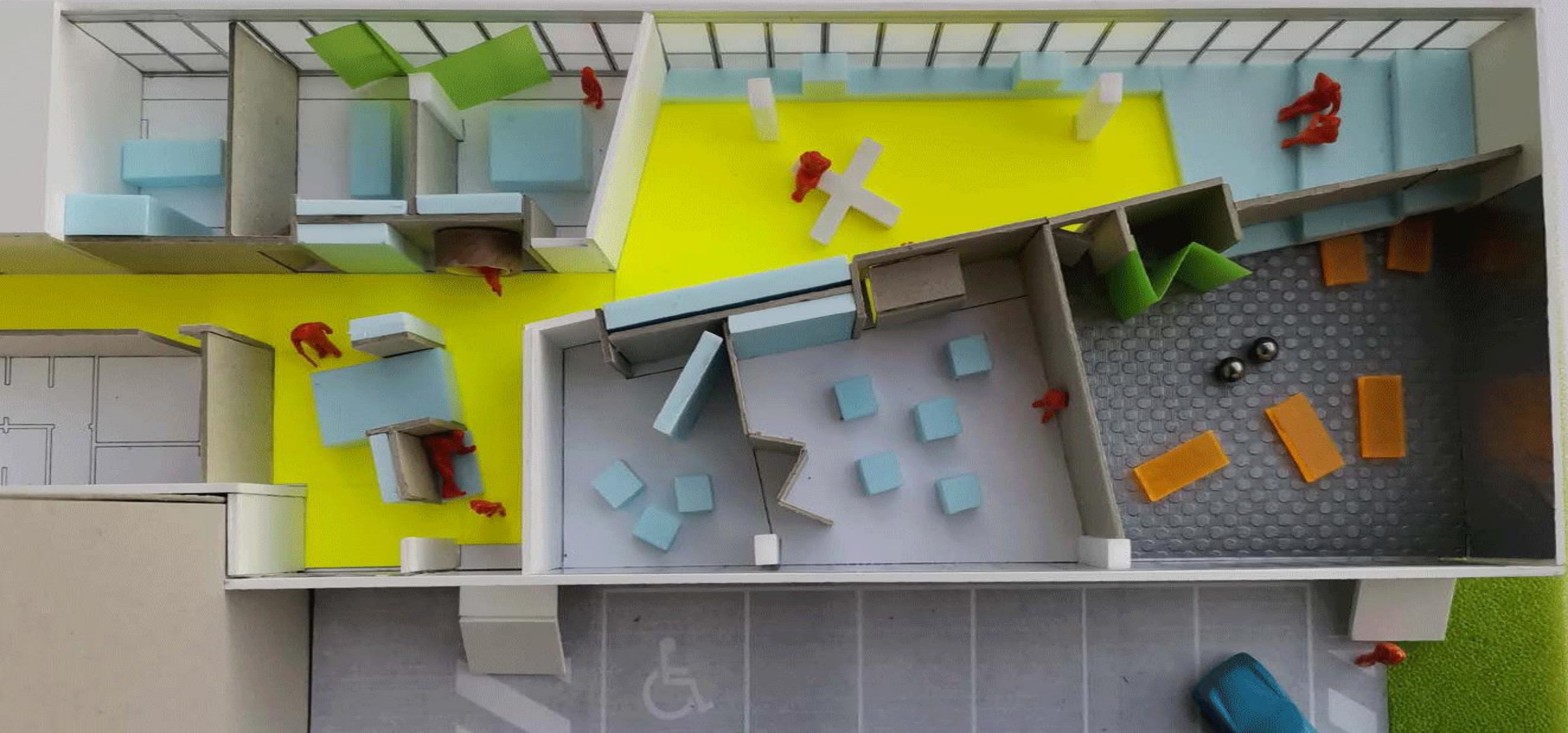

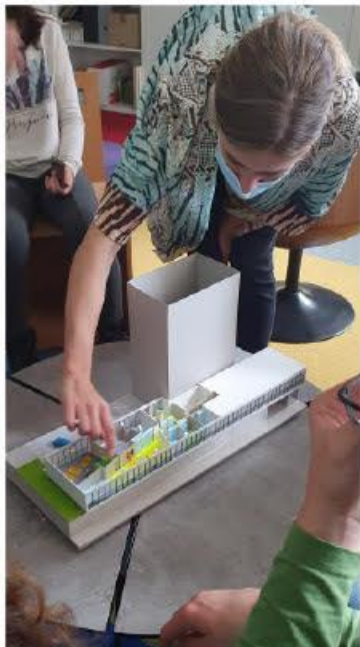





KORZAO



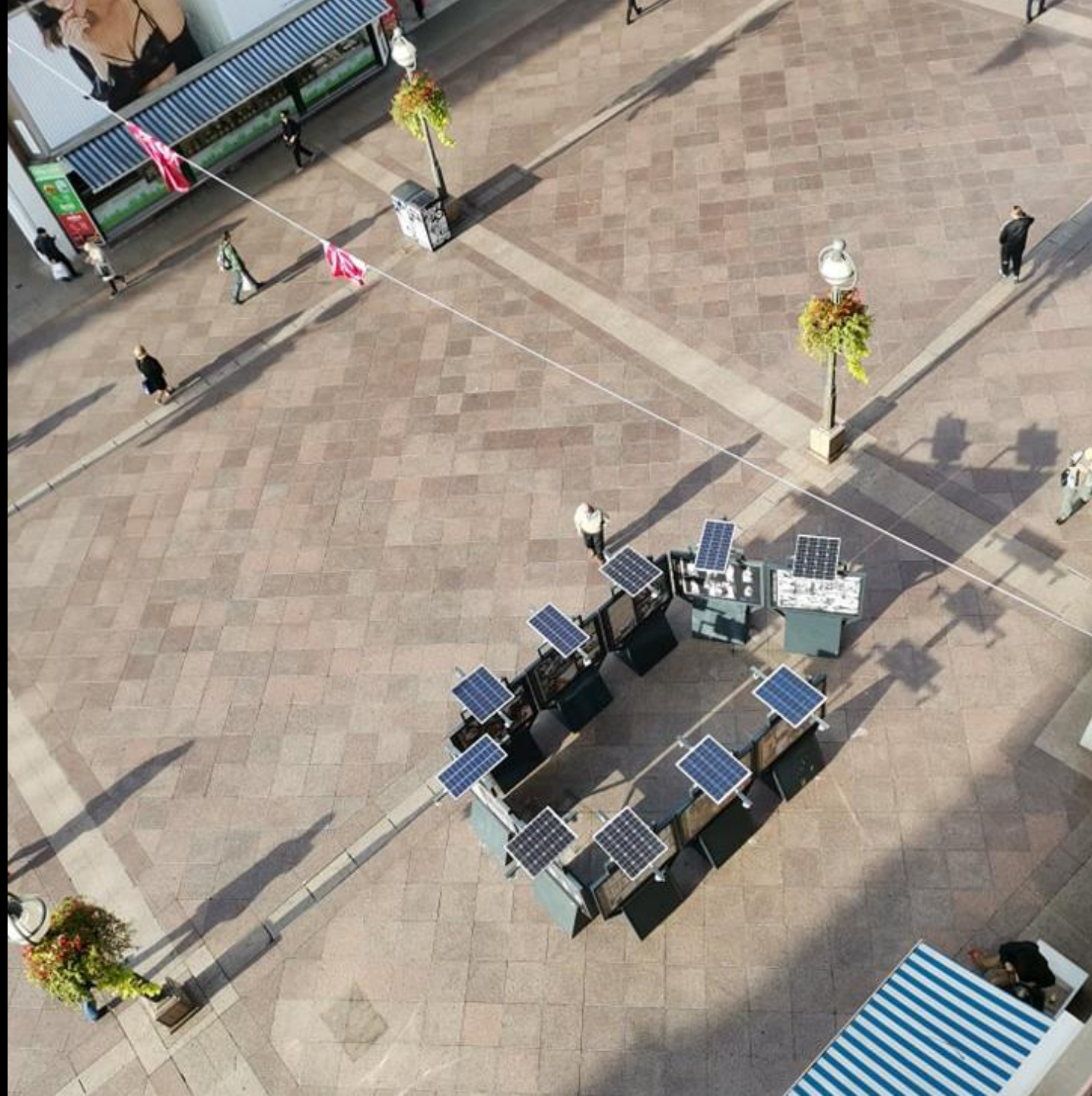

TREBA MI



MOJE MJESTO POD SUNCEM

Pomozite pozivom!

060 80 20 25

fiksni 3,75 kn/poziv

mobitel 5,05 kn/poziv

Pružatelj usluge IT Jedan d.o.o. 072 700 700



MOJE MJESTO POD SUNCEM

SLAVENKA DRAKULIĆ, MIRKO ILIĆ I RUJANA JEGER





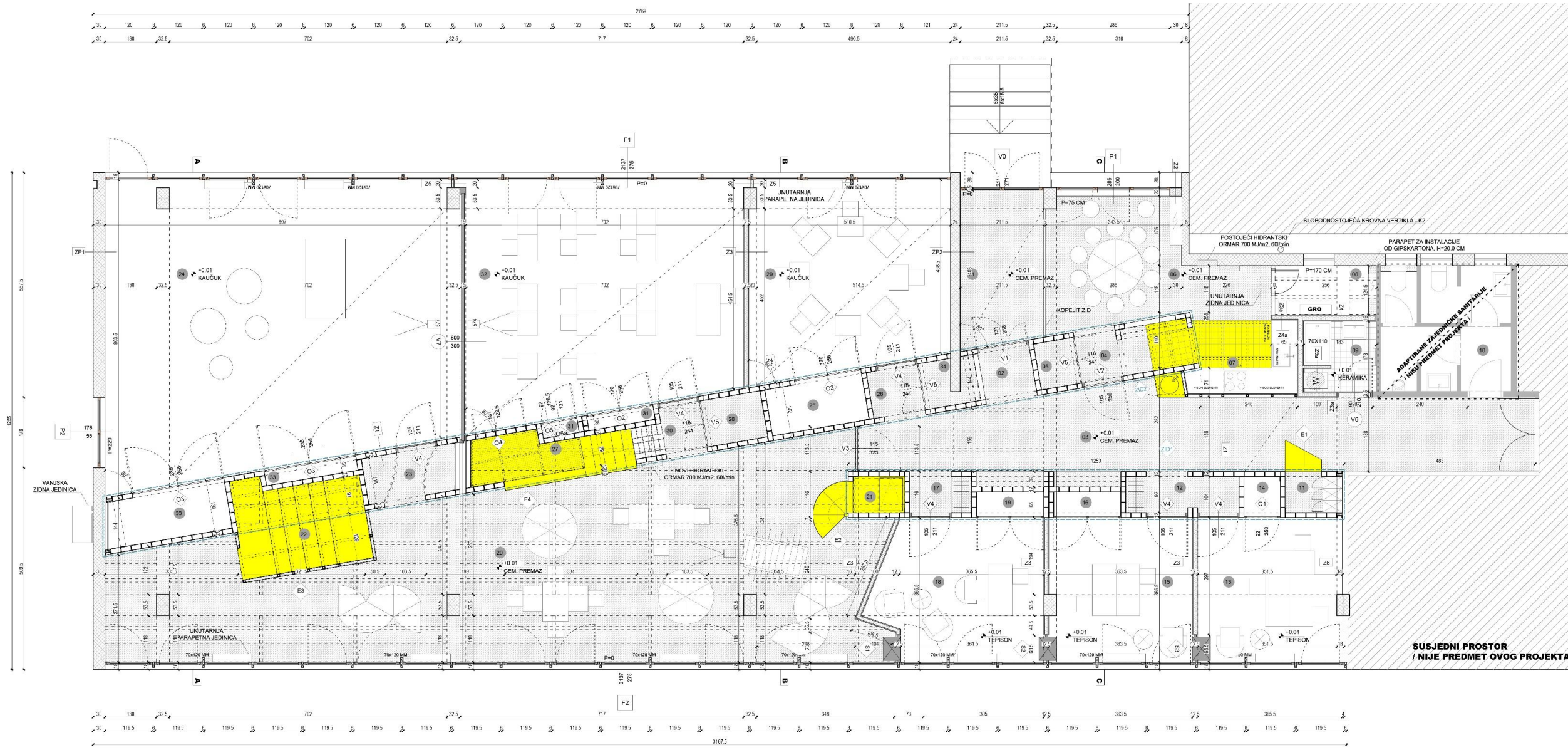

SUSJEDNI PROSTOR / NIJE PREDMET OVOG PROJEKTA

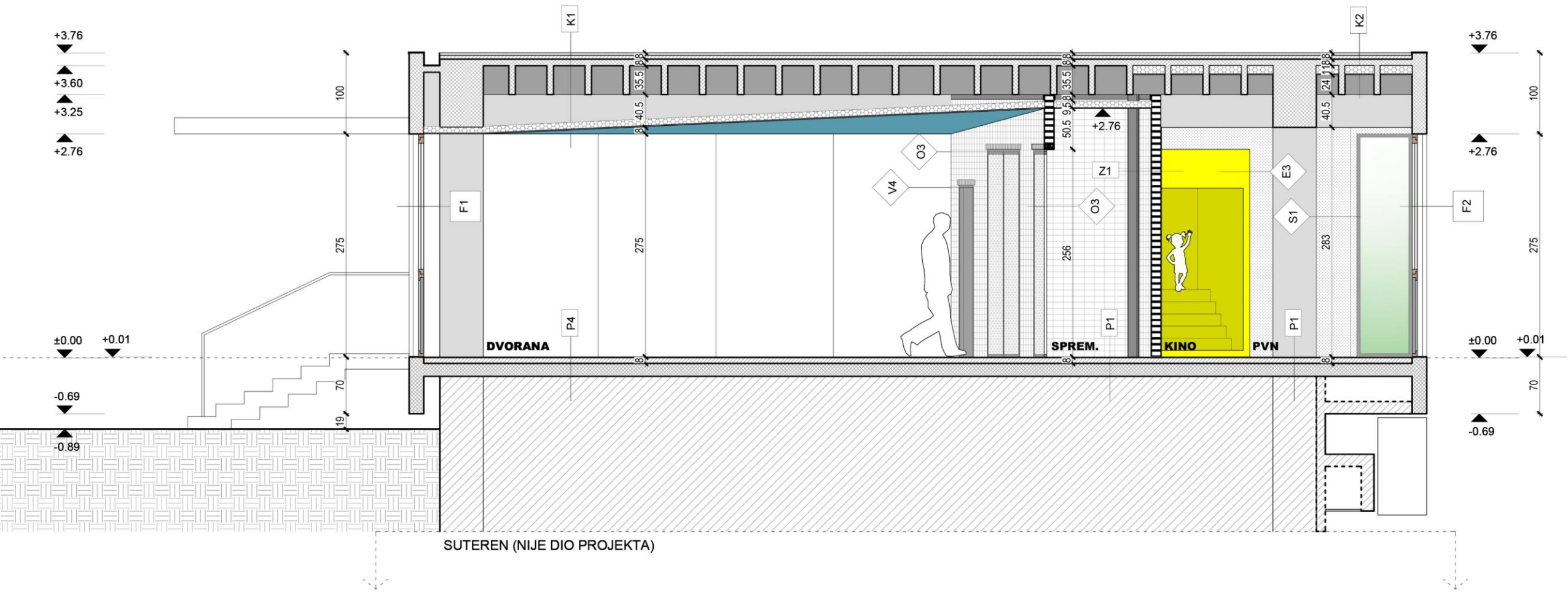

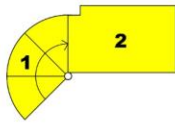

1

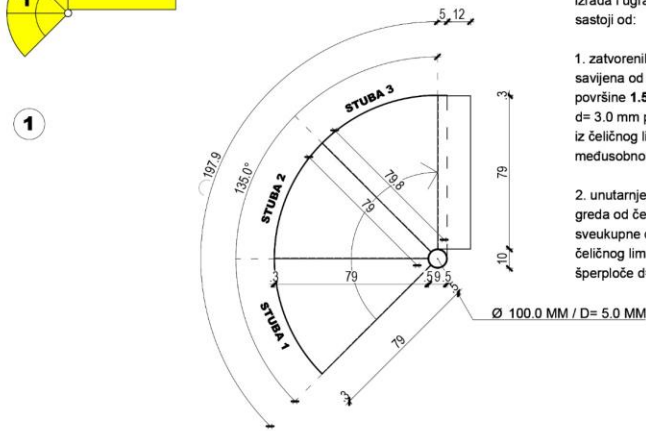

Izrada i ugradnja elementa ulaza u nišu i niše koji se sastoji od:

1. zatvorenih kružnih stepenica čija je HODNA ploha savijena od čeličnog lima $d=2.0$ mm u jednom komadu površine 1.5 m², ZIDNA ploha savijena od čeličnog lima $d=3.0$ mm površine 4.6 m², a KROVNA ploha izrezana iz čeličnog lima $d=2.0$ površine 1.0 m². Plohe su međusobno zaverene, a varovi fino obradjeni.

2. unutarnjeg podesta koji je sastavljen od stupova i greda od čeličnih kvadratnih profila $40 \times 40 \times 3$ mm sveukupne dužine profila 9.5 m, podne plohe od čeličnog lima $d=2.0$ mm postavljene na ploče od šperploče $d=2.0$ cm površine 1.2 m².

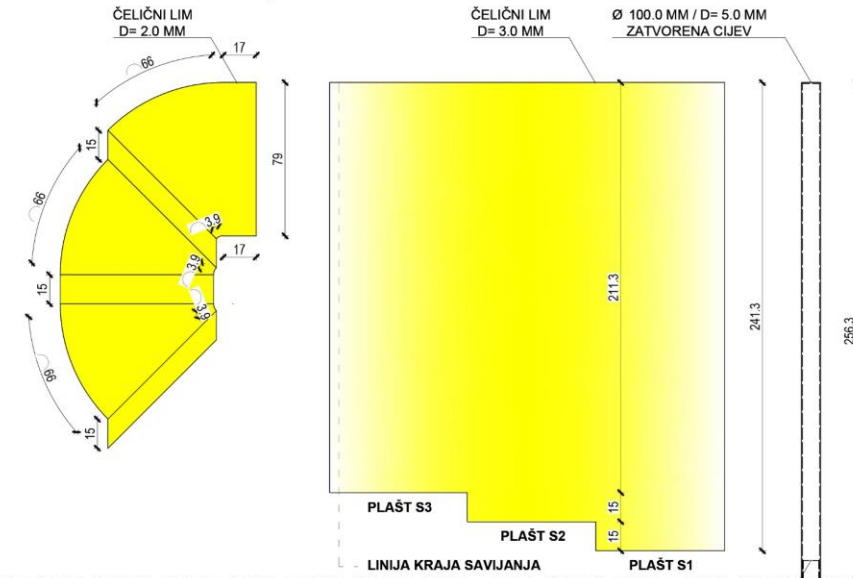

SAVIJENE KRUŽNE STUBE IZ JEDNOG KOMADA

RAZVIJENI PLAŠT ZIDA OKO KRUŽNOG STUBIŠTA

ČELIČNA CIJEV
Ø 90.0 MM, D= 5.0 MM

ČELIČNA PLOČICA
Ø 160.0 MM, D= 6.0 MM
ISPOD ZAVRŠNOG SLOJA

2

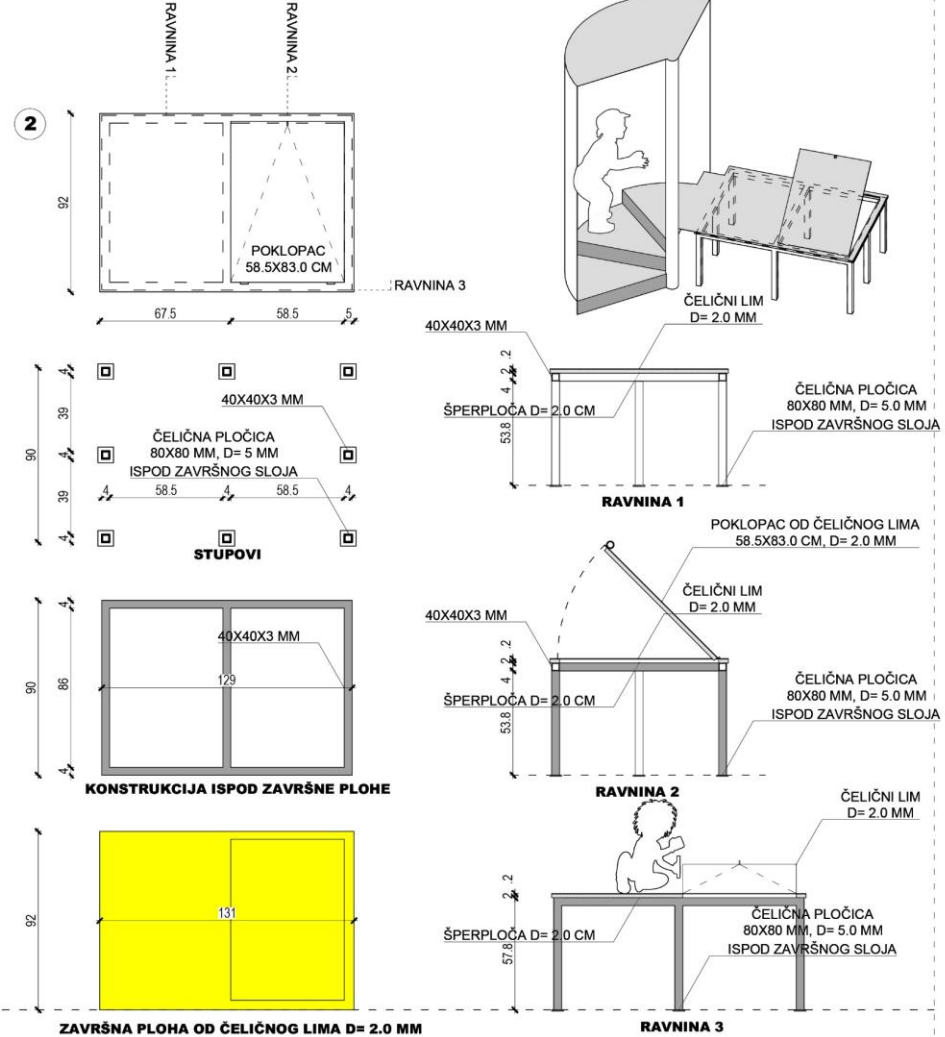

ZAVRŠNA PLOHA OD ČELIČNOG LIMA D= 2.0 MM

RAVNINA 3

NAPOMENA: KOTA ±0.00 M ODGOVARA GORNJOJ KOTI CEMENTNOG ESTRIHA

GRADEVINA	UREĐENJE PROSTORA ZA PROJEKT "MOJE MJESTO POD SUNCEM" na adresi Janka Polića Kamova 19 u Rijeci	GLAVNI PROJEKTANT	IDA KRIŽAJ LEKO, mag. ing. arch.	BR. PR.	IZ 75/20
NARUČITELJ	CeKaDe, Vodovodna 13, 51000 Rijeka			ZOP	ZO-IZ 75/20
IZVRŠITELJ	IDA d.o.o., Trpimirova 2, 51000 Rijeka			SADRŽAJ LISTA BRAVARSKI ELEMENTI	
FAZA IZRADE	IZVEDBENI PROJEKT	PROJEKTANTI	ANA BOLJAR, dipl. ing. arch. KRISTIJAN MAMIĆ, mag. ing. arch.	MJERILO	1:25
DATUM	RIJEKA, STUDENI 2020.			BRJ LISTA	3.26.



1

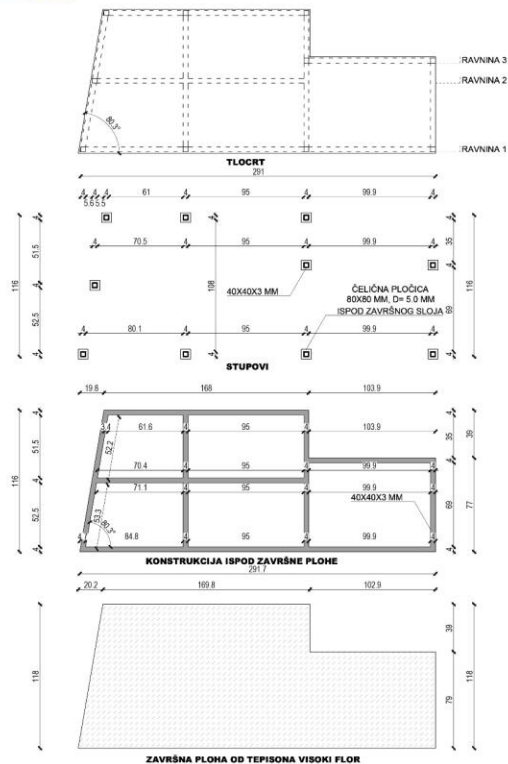

Izrada i ugradnja elementa ulaza u nišu i niše koji se sastoji od:

1. kraka stubišta s bočnom punom plohom s policama za knjige izrađenih od čeličnog lima d= 3.0 mm i savijeni pod pravim kutem prema nacrtima. Sveukupna površina čeličnog lima iznosi 11.0 m². Na plohu su privrštene šrage i sažlje vezanim čvrta kroz kružnu rupu do visine 1.0 m od gotovog poda.
2. unutarnjeg podesta koji je sastavljen od stupova i greda od čeličnih kvadratnih profila 40x40x3 mm sveukupne dužine profila 24.6 m, završne plohe od tepisona visokog flora postavljenog na plohe od šperplohe d= 2.0 cm površine 3.0 m².

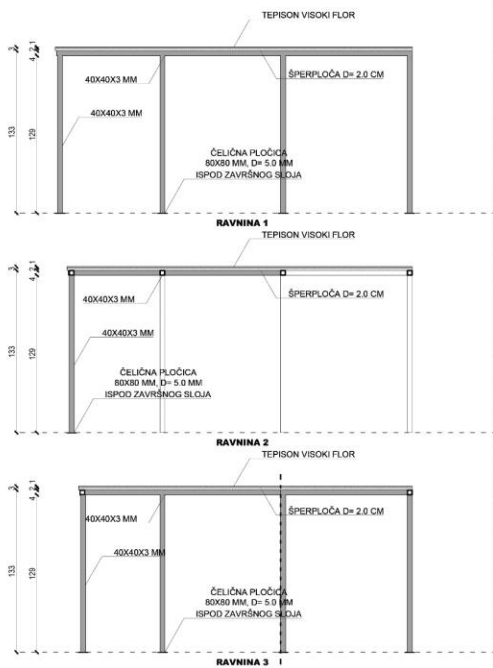

2

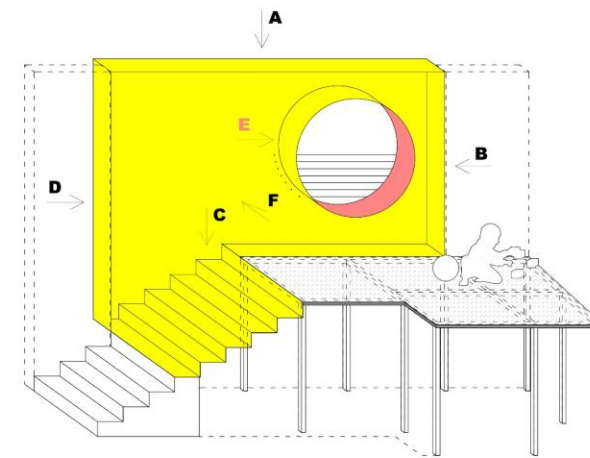
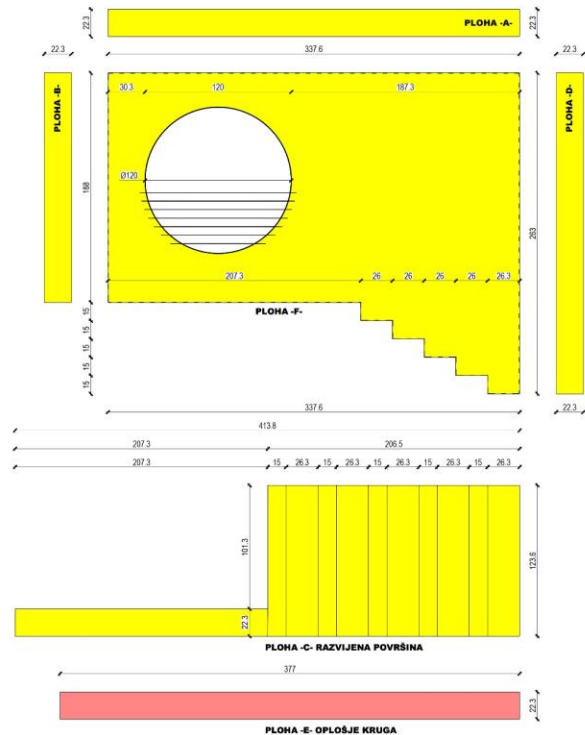

NAPOMENA: KOTA ±0.00 M ODGOVARA GORNJOJ KOTI CEMENTNOG ESTRIHA

GRAĐEVINA	UREĐENJE PROSTORA ZA PROJEKT "NIŠE MJESTO POD SUNCEM" na adresi: Janja Polica Kamora 19 u Rijeci	GLAVNI PROJEKTANT	IDA KRŽIJA LEKO, mag. ing. arch.	BR. PR.	IZ 75/20
NARUČITELJ	ČetKuću, Vodovodna 13, 51000 Rijeka			ZOP	20-IZ 76/20
DIZAJNER	IDA d.o.o., Trpinčeva 2, 51000 Rijeka			SADRŽAJ LISTA	BRAVARSKI ELEMENTI
FAZA IZRADE	EVOLUCIJSKI PROJEKT	PROJEKTANTI	ANA BOLJAR, dipl. ing. arch. KRISTIJAN MAMČIĆ, mag. ing. arch.	ELEMENT E4	
DATUM	RUJNA, STUĐENI 2020.			MJERILO	1:25
				BROJ LISTA	3/29

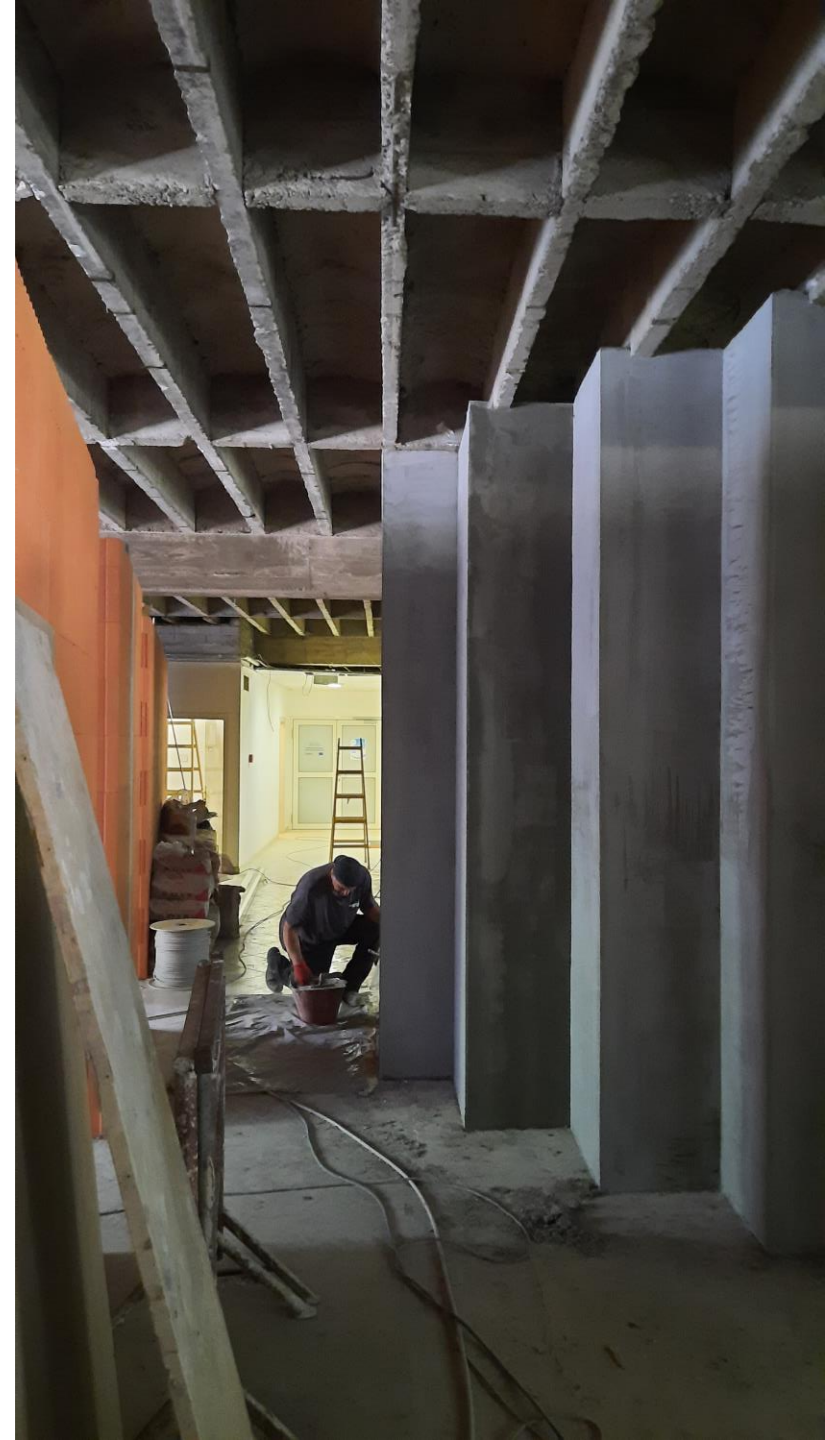



Moje mjesto pod suncem



AKSONOMETRIJA STROPA



AKSONOMETRIJA KATA



